

## Handleiding Stairville GF-3000

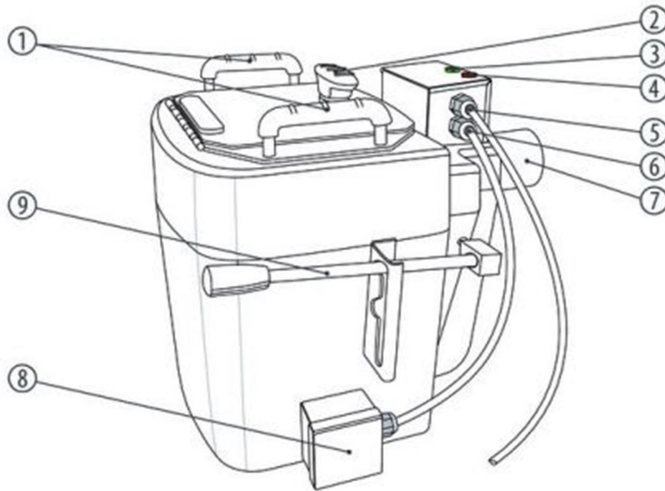

1. Handvaten voor dragen
2. Sluiting deksel
3. Groen lampje dat aangeeft wanneer dat het water de juiste temperatuur heeft bereikt.
4. Rood lampje dat aangeeft dat het water wordt opgewarmd
5. Stroomkabel
6. Kabel naar het verwarmingselement
7. Spuitmond voor rook
8. Warmte element
9. Hendel om de het

mandje met ijs omhoog te halen of te laten zakken (drie standen)

Even wat tips vooraf:

De machine wordt heet omdat dit nodig is om rook te maken, dit is dus geen defect. Let dus vooral ook op dat je de behuizing niet zomaar aanraakt tijdens gebruik, houdt ook kinderen uit de buurt. De rook is op zich niet schadelijk maar natuurlijk is het niet verstandig om bewust de rook in te gaan ademen.

Het apparaat is in principe voor binnen gebruik. Het is elektrisch en kan dus niet tegen vocht, regen en mist zullen tot kortsluiting leiden. Bij droog weer mag je hem buiten gebruiken maar zorg dat er geen vocht bij kan dus. Het buiten gebruik is op eigen risico.

Droogijs mag niet in contact met de huid komen, draag dus altijd beschermende kleding zoals speciale handschoenen en bril. Gebruik de bijgeleverde schep om het droogijs in de mand te plaatsen.

Droogijs laat geen vocht achter het smelt niet maar zodra het in contact komt met de lucht verandert het in gas. Dit gas haalt ook zuurstof uit de lucht zorg dus altijd voor voldoende ventilatie en stel jezelf en je gasten niet te lang bloot aan deze rook. Zorg dus ook dat je het droogijs opslaat in de meegeleverde box en dat op een koele geventileerde plek waar geen kinderen bij kunnen. Tijdens de opslag zal het volume van het droogijs licht dalen c.q. verdampen hou hier rekening mee.

Werking van het apparaat:

1. Zorg dat de stekker NIET in het stopcontact zit (5)
2. Open het deksel van het apparaat met de sluiting (2)
3. Haal het mandje voor het droogijs met de hendel (9) naar de hoogste stand, dit is dus stand 0
4. Vul de bak nu met gedestilleerd water tot ca. 1 cm onder het mandje. Als je iets te weinig gedestilleerd water hebt kun je het bijvullen met leidingwater.
5. Sluit het deksel van de machine met de sluiting (2)

6. Doe de stekker in het stopcontact (5)
7. Het rode lampje gaat nu branden ten teken dat de machine het water opwarmt. Dit duurt ca. 15 minuten. Als het water is opgewarmd zal het groene lampje gaan branden
8. Als het groene lampje brandt open je de deksel van de machine met de sluiting (2)
9. Controleer of er voldoende water in zit, ca. 1 centimeter onder het mandje. (deze stap is belangrijk want er zit een vloeistofsensoren in, deze moet onder water zijn) Zorg er altijd voor dat er voldoende water in de machine zit!
10. Zorg voor de beschermende handschoenen en bril en schep dan met de bijgeleverde schep het mandje vol met droogijs
11. Sluit de deksel van het apparaat met de sluiting (2)
12. Laat nu het mandje, door middel van, de hendel (9) zakken in het water. Desgewenst in stand 1 of 2
13. Wilt u stoppen plaats dan de hendel (9) weer in stand 0
14. Zit er nog veel droogijs in het mandje zet dan de machine op een goed geventileerde plek en laat de machine rusten met de klep open. In een aantal minuten zal het droogijs vervlogen zijn.
15. Gooi tot slot de inhoud van de watertank leeg in de gootsteen (er zitten geen schadelijke stoffen in)

Schoonmaken is niet nodig.